

# Termos Electrónicos *TDF Plus*

Panel de control "Digital Touch" que permite la selección y visualización de la temperatura del agua • Resistencia anticalcárea Blueforever • Ánodo independiente de la resistencia • Función antilegionela



Modelo 30 S



**FUNCIÓN  
SMART**

Ahorra hasta un **20%** en el consumo eléctrico

Mediante la **FUNCIÓN SMART** el termo adecúa de forma automática su consumo eléctrico a los hábitos de utilización del usuario.



\*Garantía sujeta a revisión anual de ánodo a partir del 2º año. No incluye mano de obra ni desplazamiento.

# Termos Electrónicos

## TDF Plus

### PRESTACIONES

#### AHORRO ENERGÉTICO

- **Panel de control "Digital Touch"** que permite la selección y visualización de la temperatura del agua.
- **Función smart:** el termo adecúa de forma automática su consumo eléctrico a los hábitos de utilización del usuario, calentando el agua a temperatura superior cuando prevé la demanda de agua caliente, reduciendo el consumo eléctrico hasta un 30%. Esta función se puede activar o desactivar opcionalmente.
- **Función antihielo:** pone en marcha el termo cuando la temperatura del agua almacenada baja de los 5°C (al llegar a 8°C se apaga).
- **Rápido calentamiento del agua:** La resistencia blindada realiza una transmisión directa y rápida del calor.
- Rompechorros en entrada de agua fría: aumenta el rendimiento al mantener la estratificación del agua.
- Disponibles modelos para instalación horizontal: mayor aprovechamiento de la energía frente a modelos reversibles.

#### MÁXIMA DURACIÓN

- **Resistencia** con recubrimiento especial anticalcáreo **BLUE FOREVER** que evita la adherencia de cal.
- Protección total: **ánodo de magnesio independiente** de la resistencia.
- **2 años de GARANTÍA TOTAL** (5 años en calderín sujeta a revisión anual de ánodo a partir del 2º año).

#### FÁCIL INSTALACIÓN

- Incluye los siguientes accesorios para una correcta instalación: válvula de sobrepresión (8 bar) / casquillos electrolíticos / escarpias y tacos.

#### AMPLIA GAMA DE MODELOS

- La gama TDF cuenta con modelos de 30 a 150.

#### FUNCIÓN ANTELEGIONELA

- Eliminación automática y periódica de las bacterias y microorganismos que el termo pudiera acumular.



ÁNODO INDEPENDIENTE DE LA RESISTENCIA



### DATOS DE INSTALACIÓN

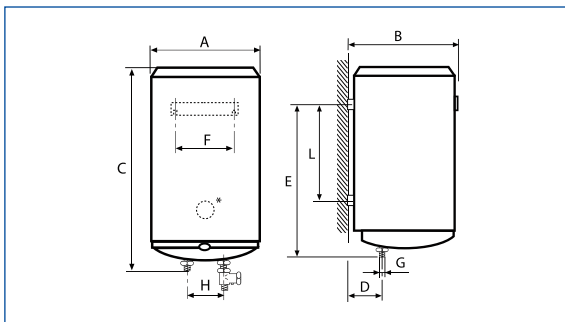

MODELO	Cotas (mm)								
	A	B	C	D	E	F	G	H	L
TDF plus 30 S	∅ 368	392	520	126	365	270	1/2"	100	160
TDF plus 50 S	∅ 368	392	745	126	590	270	1/2"	100	380
TDF plus 50	∅ 438	462	572	152	401	270	1/2"	100	196
TDF plus 80	∅ 438	462	780	152	609	270	1/2"	100	427
TDF plus 100	∅ 438	462	944	152	773	270	1/2"	100	546
TDF plus 150	∅ 438	462	1.250	152	1.079	270	1/2"	100	852

### CARACTERÍSTICAS TÉCNICAS

CARACTERÍSTICAS	TDF plus 30 S	TDF plus 50 S TDF plus 50	TDF plus 80	TDF plus 100	TDF plus 150
Capacidad (l)	28,5	46,5 / 47,5	76	97	132
Peso lleno de agua (kg)	42	64 / 65	100	124	166
Rango de Tª (°C)	30 - 75	30 - 75	30 - 75	30 - 75	30 - 75
Presión máx. de trabajo (bar)	8	8	8	8	8
Tensión eléctrica (V-Hz)	230 / 50	230 / 50	230 / 50	230 / 50	230 / 50
Potencia eléctrica (W)	1.500	1.500	1.500	1.500	1.500
Tiempo de recup. a 40°C (Tª agua fría: 15°C)	36'	1h 01'	1h 38'	2h 02'	3h 03'
Protección eléctrica	IPX4	IPX4	IPX4	IPX4	IPX4
Instalación	Vertical	Vertical	Vertical	Vertical	Vertical
Clasificación energética  (Escala F - A+)	<b>A</b>	<b>B</b>	<b>B</b>	<b>B</b>	<b>C</b>
Perfil de carga	S	M	M	M	L



Servicio de Asistencia Técnica: Tel.: 912 176 834 (todo el territorio nacional) - serviciotecnico@cointra.es

Centro de Atención al Distribuidor: Tel.: 912 972 838 - atencion\_clientes@cointra.es

Más información: www.cointra.es - Tel.: 916 707 459 - info@cointra.es

La marca Cointra se reserva el derecho de modificar, en cualquier momento y sin previo aviso, los datos y características de los aparatos presentes en este documento