

# TERMOS ELÉCTRICOS DIGITALES TERMOS ELÉCTRICOS DIGITAIS

Instrucciones de instalación, uso y conservación

Instruções para instalação uso e conservação



TDG-50  
TDG-80  
TDG-100  
TDG-150



**COINTRA**

Le felicitamos y le damos las gracias por la adquisición de nuestro producto. El termo eléctrico COINTRA que usted ha elegido, ha sido proyectado y fabricado con esmero por nuestros especialistas y comprobado cuidadosamente para satisfacer todas sus exigencias.

Para lograr el mayor rendimiento de su nuevo termo eléctrico COINTRA y prolongar la durabilidad del mismo, le aconsejamos que lea atentamente las instrucciones contenidas en este manual.



**Este producto es conforme a la Directiva EU 2002/96/EC.**

El símbolo de la "papelera tachada" reproducido en el aparato indica que el producto, al final de su vida útil, debe ser tratado separadamente de los residuos domésticos, por lo que se ha de tirar en un centro de recogida selectiva de aparatos eléctricos y electrónicos o bien se ha de devolver al distribuidor en el momento de la compra de un nuevo aparato equivalente.

El usuario es responsable de la entrega del aparato, al final de su vida útil, a los centros de recogida establecida.

La correcta recogida del aparato permitiendo el reciclaje del aparato al final de la vida útil del mismo, el tratamiento de éste y el desmantelamiento respetuoso con el medio ambiente, contribuye a evitar posibles efectos negativos sobre el medio ambiente y sobre la salud, y favorece el reciclaje de los materiales de los que está compuesto el producto.

Para informaciones más detalladas acerca de los sistemas de recogida disponibles, dirigirse a las instalaciones de recogida de los entes locales o a los distribuidores en los que se realizó la compra.

## ÍNDICE

	<b>Pág.</b>
<b>1. INSTRUCCIONES DE INSTALACIÓN, USO Y CONSERVACIÓN</b> .....	3
<b>1.1. Características generales</b> .....	3
<b>1.2. Instrucciones de instalación</b> .....	3
<b>1.3. Ubicación del producto</b> .....	3
<b>1.4. Colocación y sujeción</b> .....	4
<b>1.5. Instalación red hidráulica</b> .....	4
<b>1.6. Descripción válvula de seguridad</b> .....	4
<b>1.7. Instalación eléctrica</b> .....	5
<b>1.8. Puesta en servicio</b> .....	5
<b>1.9. Conservación</b> .....	5
<b>FUNCIONAMIENTO DEL "CONTROL - PANEL DIGITAL"</b> .....	6
<b>PROCESO DE FUNCIONAMIENTO DEL TERMO ELÉCTRICO TDG</b> .....	7
<b>2. VOLUMEN DE PROHIBICIÓN Y VOLUMEN DE PROTECCIÓN</b> .....	24
<b>3. DIMENSIONES GENERALES DE LOS TERMOS</b> .....	25
<b>4. ESQUEMA INSTALACIÓN ELÉCTRICA</b> .....	26
<b>5. ESQUEMA DE FUNCIONAMIENTO</b> .....	27
<b>5.1. Instalación vertical</b> .....	27
<b>SERVICIO DE ASISTENCIA TÉCNICA</b> .....	13
<b>GARANTÍA</b> .....	30

## I. INSTRUCCIONES DE INSTALACIÓN, USO Y CONSERVACIÓN

El buen funcionamiento de su termo depende no sólo de la calidad del producto, sino también de su correcta instalación por un profesional cualificado.

### 1.1. Características generales

MODELOS		TDG-150	TDG-100	TDG-80	TDG-50
CAPACIDAD NOMINAL	LITROS	150	100	80	50
PESO LLENO DE AGUA*	KG	185,8	127,7	103,5	68,5
RANGO DE Tª (°C)		30-75	30-75	30-75	30-75
PRESIÓN MÁXIMA DE TRABAJO	bar	8,5	8,5	8,5	8,5
TENSIÓN ELÉCTRICA	V-H <sub>z</sub>	230 V / 50 Hz	230 V / 50 Hz	230 V / 50 Hz	230 V / 50 Hz
POTENCIA ELÉCTRICA (TRIPOTENCIA SELECCIONABLE)	W	1.000 / 1.500 / 2.500	1.000 / 1.500 / 2.500	1.000 / 1.500 / 2.500	1.000 / 1.500 / 2.500
TIEMPO DE RECUPERACIÓN A 40 °C Tª AGUA FRÍA: 15 °C (2.500 W)		105 min.	70 min.	56 min.	35 min.
POTENCIA ELÉCTRICA		IPX4	IPX4	IPX4	IPX4
INSTALACIÓN VERTICAL		VERTICAL	VERTICAL	VERTICAL	VERTICAL

### 1.2. Instrucciones de instalación

La instalación debe cumplir la reglamentación oficial como el "Reglamento Electrotécnico de Baja Tensión", el Código Técnico de la Edificación y la Reglamentación local aplicable. Especialmente para la instalación en un cuarto de baño o aseo, se respetarán los volúmenes establecidos por el "Reglamento electrotécnico de baja tensión".

- En el volumen de prohibición (fig. 1) pág. 24 no se instalarán interruptores, tomas de corriente ni aparatos de iluminación.
- En el volumen de protección (fig. 2) pág. 24 no se instalarán interruptores, pero podrán instalarse tomas de corriente de seguridad.

### 1.3. Ubicación del producto

Conviene situar el termo lo más cerca posible de los puntos de toma de agua caliente para evitar pérdidas de calor en las tuberías.

**Los termos TDG se instalarán siempre en posición vertical**, con las conexiones de agua abajo (pág. 27).

Para facilitar, en su día, la revisión y limpieza interna, debe quedar un espacio libre de al menos 25 cm entre la tapa de protección (pos. 13 en pág. 27) del termo y cualquier obstáculo fijo.

#### 1.4. Colocación y sujeción

Para anclar el termo en la pared (**ver cotas** en pág. 25) utilice 2 tacos y tornillos adecuados para soportar el peso del termo lleno de agua (**ver tabla "características"** pág. 15).

#### 1.5. Instalación red de agua

Al instalar las tuberías de agua siga las reglas básicas para la prevención de la corrosión: "No emplee cobre antes de hierro o acero, en el sentido de la circulación del agua". Para evitar pares galvánicos y su efecto destructor, rosque en los dos tubos del termo, (tal como se ve en los dibujos de la pág. 27) y empleando cinta de teflón, los manguitos aislantes (pos. 12) suministrados con el termo.

Rosque al tubo de entrada de agua fría (azul) del termo el grupo de seguridad hidráulica con dispositivo de vaciado (pos. 8, pág. 27) suministrado con el termo, después del manguito electrolítico. Instale en el tubo de alimentación de agua fría una llave de corte, tal como se ve en el dibujo (pág. 27).

Conecte la tubería de distribución de agua caliente al manguito aislante del tubo de salida de agua caliente (rojo) del termo.

El grupo o la válvula de seguridad hidráulica, suministrado con el termo, contiene una válvula de retención y de sobrepresión. Esta última abre como máximo a 8,5 bar. **Si la presión en la instalación de agua supera los 5 bar, instale un reductor de presión, como indica la normativa.**

El uso generalizado de válvulas antirretorno en las acometidas de la red de agua sanitaria, ocasiona un fuerte aumento de presión por efecto del proceso de calentamiento; en estos casos se hace imprescindible conducir el desagüe de la válvula de seguridad a un tubo de evacuación provisto de sifón (pos. 9, pág. 27); este tubo debe de salir al aire libre y debe de instalarse en declive continuo hacia abajo.

El vaciado del termo se puede realizar con la palanca correspondiente (1).

Compruebe la estanqueidad de todas las conexiones.

#### 1.6. Descripción válvula de seguridad

1. - Dispositivo para el vaciado del agua del termo.
2. - Boca de salida o vaciado.

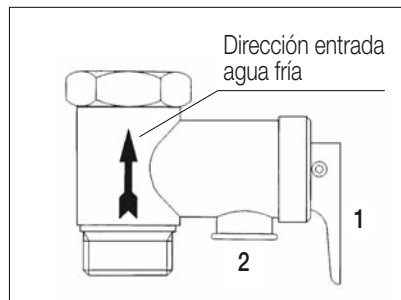

### 1.7. Instalación eléctrica

Asegúrese de que la tensión eléctrica disponible es de 230 V / 50 Hz.

El cable de conexión del termo tiene una clavija tipo Schuko, con contactos laterales de toma de tierra. Asegúrese que la toma de corriente es una base de enchufe adecuada para la clavija del termo y que los tres conductores (uno de ellos de tierra) hasta la base de enchufe tengan sección suficiente para la potencia a consumir.

Procure que la instalación eléctrica lleve el disyuntor diferencial reglamentario (pág.26).

**El cable de alimentación es del tipo H05 V V F 3 x 1 mm<sup>2</sup> blanco.**

### 1.8. Puesta en servicio

Llene el termo de agua, abriendo la llave de corte de agua fría y los grifos de agua caliente.

Cuando salga agua por estos últimos, cierrelos, empezando por el más bajo (bidet) y terminando por el más alto (ducha). De esta forma se eliminará el aire del termo y de las tuberías.

### 1.9. Conservación

Es imprescindible que el Servicio de Asistencia Técnica (SAT) revise anualmente su termo para eliminar la cal depositada en el elemento calefactor (pos. 5, pág. 27) y comprobar el estado del ánodo de magnesio (pos. 15, pág. 27). Si el agua en su zona es muy dura o corrosiva debe solicitar revisiones más frecuentes.

Si el ánodo de magnesio de su termo está desgastado, el SAT debe sustituirlo por uno nuevo.

No olvide maniobrar regularmente la válvula de sobrepresión, a fin de evitar que se bloquee; esta acción se puede realizar con la palanca nº 1, dispositivo de la válvula de seguridad para el vaciado del agua del termo (pág. 4).

Para limpiar el exterior del termo debe emplearse un paño humedecido con agua jabonosa. No emplee productos abrasivos o que contengan disolventes (por ejemplo alcohol).

Por razones de seguridad, COINTRA GODESIA, S.A. no se responsabiliza del empleo de otros elementos que no sean los de origen e instalados por su Servicio de Asistencia Técnica.

## FUNCIONAMIENTO DEL “CONTROL – PANEL DIGITAL”

### Descripción

Se compone de dos partes diferenciadas:

- Display de indicación de Funciones - Prestaciones.
- Pulsadores manuales para su Control y Programación.
- Dispone de un Mando a Distancia por infrarrojos.

### Display de Indicación de Funciones

En él, se visualiza todas las funciones e indicaciones.

### Pulsadores Manuales para Control y Programación

Sirven para el Control General.



	Pulsador ON / OFF (Encendido y Apagado del Termo).
<b>SET</b>	Sirve para Seleccionar los siguientes parámetros de forma secuencial: ① Temperatura. ② Horario (Horas y minutos). ③ Potencia a utilizar. ④ Programación de la Disponibilidad de agua caliente.
<b>MODE</b>	Sirve para Seleccionar los siguientes parámetros de forma secuencial: ⑤ Calentamiento Instantáneo. ⑥ Funcionamiento en condiciones Nocturnas. ⑦ Función Máximo Ahorro y Conservación de Energía. ⑧ Programación de la Disponibilidad de Agua Caliente.. ⑨ Dias de utilizacion de disponibilidad
<b>CONFIRM</b>	Sirve para Confirmar los Parámetros o Funciones seleccionadas.
<b>+ / -</b>	Sirve para ajustar los Parámetros o Funciones, siempre avanzando.
<b>DISPLAY</b>	⑩ Antihielo (automatico) ⑪ Indicador de funcionamiento ⑫ Aviso de averia

### Mando a Distancia

Realiza las mismas funciones que los Pulsadores Manuales.

Tiene las mismas indicaciones gráficas que los Pulsadores.

## PROCESO DE FUNCIONAMIENTO DEL TERMO ELÉCTRICO TDG

### Conexión a la Red Eléctrica

Para poner en marcha el Termo, y una vez enchufada la clavija a un conector de 230 V / 50 Hz, se verá en el Display, parpadear símbolos de la Hora – Minutos.

Se enciende, el “Indicador de Funcionamiento” 

Si por algún motivo se produjera la desconexión del termo, el Control – “Panel Digital”, mantiene la programación realizada en su última vez, y durante 3 días la hora y el día de la semana.

### Puesta en Funcionamiento del Termo

Es importante que la actuación sobre los pulsadores se realice con prontitud mientras parpadea los símbolos del Display, pues tenemos varios segundos para fijar el nuevo dato.

Se debe de familiarizarse con los pulsadores y forma de programar las funciones.

Por ello, realice varias veces diversas actuaciones hasta que se familiarice con el Control Digital y sus Pulsadores.

Una vez tenidas en cuenta estas consideraciones:

Active el Pulsador **ON / OFF**.

Aparece en el Display una serie de símbolos y prestaciones que debemos ajustar según nuestras necesidades.

No obstante, con sólo pulsar el **“ON / OFF”**, el termo empieza su proceso de calentamiento según la programación que tuviera en su anterior utilización.

Esto se verifica por el movimiento de las barras de colores.

### Ajuste de Temperatura del Agua

Pulsar **“SET”**

La Señalización de la Temperatura “Parpadea”.

Con el Pulsador **“+ / -”**, vamos subiendo la temperatura hasta conseguir la deseada.

**Tenga presente que siempre tiene “sentido avance”, siendo su rango desde 30 a 75 ° C.**

Pulsar **“CONFIRM”**

**“RECUERDE QUE EL DISPLAY SIEMPRE INDICA LA TEMPERATURA DEL AGUA DEL TERMO, CUANDO DEJA DE PARPADEAR”**

### Ajuste de la Hora – Minutos

Una vez seleccionada la temperatura, Pulsar de nuevo **“SET”** hasta que las Horas parpadeen.

Activar el Pulsador **“+ / -”**, para poner la hora correcta, teniendo presente que siempre va en **“sentido avance”**.

Pulsar **“CONFIRM”**, para validar las horas.

Pulsar nuevamente **“SET”** y los Minutos parpadean.

Pulsar **“+ / -”**, para poner los Minutos correctos.

Pulsar **“CONFIRM”**

### Ajuste del Día de la Semana

Pulsar de nuevo **"SET"** una vez ajustado las Horas y Minutos.

Se señala del 1 al 7 (Lunes a Domingo).

Pulsar **"+ / -"** hasta colocar el día en curso

Pulsar **"CONFIRM"**

### Ajuste de la Potencia deseada

A continuación del Día, Pulsar **"SET"**

Se indica la Potencia de la Resistencia eléctrica a utilizar :

- 1.000 W

- 1.500 W

- 2.500 W (1.000 + 1.500).

Se fija pulsando **"+ / -"**.

Una vez elegida la Potencia, Pulsar **"Confirm"**

### Programación de la Disponibilidad del Agua Caliente

#### Descripción

Tenemos la posibilidad de realizar 3 Programaciones diferentes, debiendo indicar en cada una de ellas:

- La Temperatura deseada.
- La hora de inicio de la Disponibilidad.
- La hora final de la Disponibilidad.

Cada una de ellas, se identifican con un color:

- Programación de Disponibilidad **"A"** color Rojo.
- Programación de Disponibilidad **"B"** color Naranja.
- Programación de Disponibilidad **"C"** color Amarillo.

### Funcionamiento del Termo en Programación

El Control electrónico del Panel Digital, se pondrá en funcionamiento para disponer del Agua del Termo a la Temperatura programada y a la hora de Inicio señalada, con la anterioridad necesaria para conseguir esta prestación

Lógicamente debemos de tener en cuenta el tiempo necesario de calentamiento previo.

Por ejemplo:

Colocamos Inicio de la Disponibilidad **"A"**, a las 18,15 h.

Colocamos Final de la Disponibilidad **"A"**, a las 22,00 h.

Fijamos una temperatura de 75 ° C.

Fijamos una Potencia de calentamiento de 1.500 W.

En función de la Capacidad del termo (litros), la potencia programada y el incremento de temperatura a realizar, el Control Electrónico Inteligente, calcula el tiempo de funcionamiento, para



que con la antelación necesaria, TENGAMOS EL AGUA CALIENTE A LA HORA (18,15 H) Y A LA TEMPERATURA PROGRAMADA. (75 °C), APAGÁNDOSE EL TERMO A LAS 22,00 H.

Si durante el periodo de tiempo programado, hacemos uso del Agua Caliente almacenada, el Termo se pondrá en funcionamiento cuando la temperatura real del agua baje 5 ° C respecto a la programada.

#### **Programación Disponibilidad “A”**

**Recuerde que el termo trabajará a la potencia que se haya fijado previamente.**

**Si se desea cambiarla, inicie el proceso de “cambio de Potencia”**

Una vez seleccionada la potencia de funcionamiento, pulsar nuevamente **“SET”**

Se indica el símbolo de Programación o Reserva. **“A”** (cuadrante o sector Rojo)

Fijar la Temperatura deseada (+ / -) y pulsar **“Confirm”**

Fijar la Hora de inicio (Horas y Minutos) (+ / -) y pulsar **“Confirm”** (la programación de los minutos van de 15 en 15 minutos).

Fijar la Hora final (Horas y Minutos).

Activar el pulsador de **“CONFIRM”**

El Termo queda según la Programación realizada.

#### **Programación Disponibilidad “B”**

Realizaríamos el mismo proceso para Programar la Disponibilidad **“B”** (sector naranja).

#### **Programación Disponibilidad “C”**

Realizaríamos el mismo proceso para programar la Disponibilidad **“C”** ( sector amarillo).

#### **Días de utilización de la Disponibilidad del Agua Caliente**

Se puede Programar los días de Utilización o Uso de la Disponibilidad del Agua Caliente del Termo.

Esta Programación es siempre para las tres Disponibilidades **“A”**, **“B”** y **“C”**, conjuntamente y no de forma separada.

Es decir, por ejemplo:

- Se puede seleccionar todos los días de la semana, de Lunes a Domingo (1 al 7).
- Se puede seleccionar el Fin de semana (6 y 7).
- O días alternos según nuestra necesidad, por ejemplo Martes, Viernes y Sábado (2, 5 y 6).

Para ello hay que realizar los siguientes pasos:

Pulsar la tecla **“MODE”**, hasta llegar a los Números de la semana, pasando por el orden ya indicado:

- Calentamiento instantáneo.
- Tarifa nocturna.
- Ahorro energético.
- Programación diferida.
- NÚMEROS DE LA SEMANA.

- Con la tecla **"CONFIRM"**, busque el día seleccionado parpadeante.
- Pulsar **"+ / -"** para eliminar el día seleccionado.

#### **Anulación de la Programación de la Disponibilidad**

Para anular las programaciones de Disponibilidad de Agua Caliente programadas, debe .

- Pulsar la tecla **"MODE"**, hasta la función de Programación de Disponibilidad (**T**).
- Cuando este parpadeando el símbolo, pulsar **"+ / -"** para eliminar.

#### **Función calentamiento Instantáneo**

En esta función, el termo calienta el agua directamente sin ninguna demora.

- Simplemente con el pulsador **"MODE"**, se elije la función calentamiento instantáneo, que se identifica por el movimiento de las barras de colores.

Si se desea cambiar las condiciones de funcionamiento establecidas para el calentamiento instantáneo, se debe:

- Activar el pulsador **"SET"**, la temperatura deseada entre 30 a 75° C y la potencia a utilizar (1.000, 1.500 ó 2.500 W), según se ha descrito anteriormente.
- Active el pulsador **"CONFIRM"**.

El termo inicia el calentamiento, empleando el tiempo necesario en función de las variables anteriores.

Cuando el agua caliente almacenada, baje 5° C respecto a la seleccionada, él sólo se pondrá en funcionamiento hasta conseguir la temperatura seleccionada.

#### **Función "Funcionamiento Nocturno"**

En esta función, el termo está preparado para trabajar entre las 23 h. y las 7 h.

Primeramente seleccione la Temperatura deseada y la Potencia a utilizar, según se ha descrito anteriormente, mediante el Pulsador **"SET"**.

Seguidamente, active el pulsador **"MODE"**, hasta que aparezca el símbolo de la luna.

Pulsar **"CONFIRM"**.

Durante esta franja horaria realiza el calentamiento a la temperatura seleccionada.

El Control Digital, también permite modificar la franja horaria seleccionada de fábrica.

Para ello, cuando parpadee la hora inicio, 23 h. con el pulsador **+ / -**, puede elegir la nueva hora de comienzo, y después puede fijar también la hora final del ciclo.

- Si se desea Anular la Función, ya establecida, debe :
- Pulsar la tecla **"MODE"**, hasta esta función de Funcionamiento Nocturno, viendo parpadear el símbolo (luna azul).
- Pulse la tecla **+ / -**, y desaparecerá la señal ( una azul) y por lo tanto la función

### Función Máximo Ahorro

Con el pulsador “MODE” seleccione la posición de Ahorro y Conservación de Energía.

Pulsar “CONFIRM”.

En esta posición el termo funciona a 40° C, y trabaja a la Potencia Seleccionada.

Si desea Anular esta función predeterminada o ya establecida, debe:

- Pulsar la tecla “MODE” hasta esta función de Máximo Ahorro, viendo parpadear el símbolo (☉)
- Pulse la tecla (+ / -) y desaparecerá la señal (☉) y por lo tanto la función.

### Función “ Antihielo “

Es una función intrínseca del Termo.

Si por alguna circunstancia de emplazamiento, zonas frías por ejemplo, uso de fin de semana, etc.

La temperatura interior del agua llegase a 5 ° C, el termo se pondría a calentar hasta llegar a los 10 ° C.

Este funcionamiento automático de prevención de congelación, se da siempre que lógicamente este alimentado el termo a 230 V.

### Código de Averías

El Display del Panel de Control, indica con una señal de alarma, la presencia de una Avería.

También señala un código de avería según la siguiente identificación.

INDICADOR DISPLAY	AVERÍA
E1	Problemas eléctricos (Derivaciones a masa o corrientes de fuga).
E2	El agua dentro del tanque no es suficiente y el sistema de temperatura se sobre calienta.
E3	Problemas con el sensor de temperatura.
E4	Temperatura del agua demasiado alta.
E5	Fallo de componente electrónico.

## 5. SERVICIO DE ASISTENCIA TÉCNICA

# SERVICIO DE ASISTENCIA TÉCNICA DEL FABRICANTE

Más de 120 puntos en toda España.

Estamos a su disposición en el teléfono:

**902 40 20 10**

**NADIE MEJOR QUE COINTRA CONOCE SU TERMO**

Asegure la vida y buen funcionamiento de su aparato.

COINTRA le ofrece la seriedad y garantía que sólo puede dar el Servicio

Técnico **Oficial** del Fabricante.

Solicite información en su teléfono amigo

**902 40 20 10**

# TERMOS ELÉCTRICOS DIGITAIS

Instruções para instalação uso e conservação

---

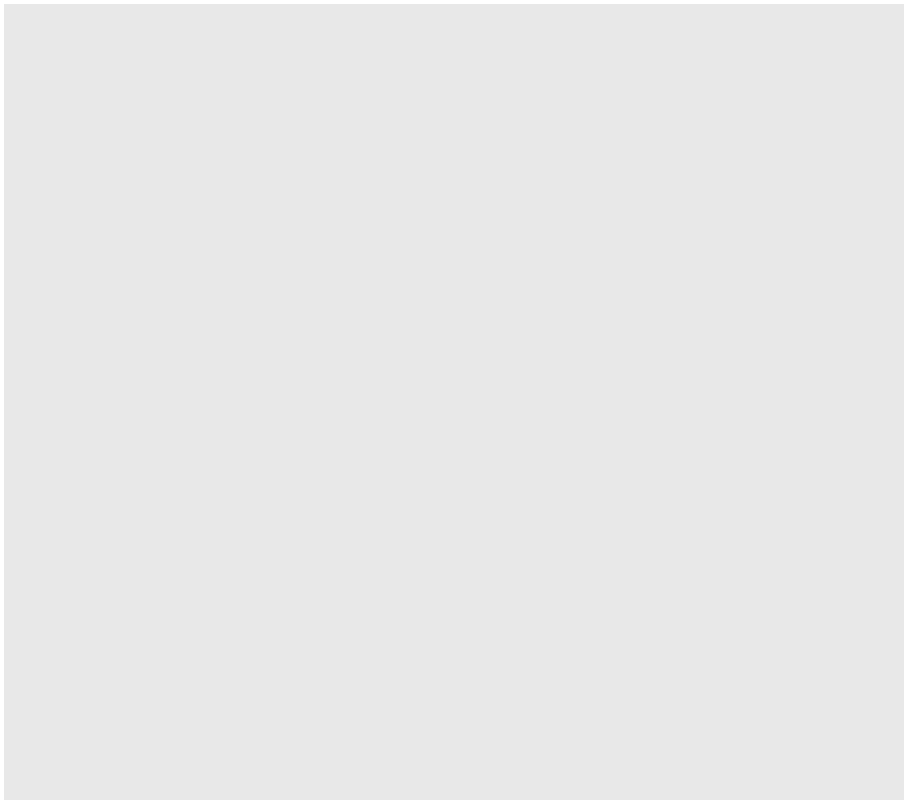

Parabens pela aquisição de nosso produto!

O aquecedor eléctrico COINTRA que você escolheu, foi projectado e fabricado com esmero pelos nossos especialistas e cuidadosamente comprovado para satisfazer a todas exigências.

Para que o novo aquecedor eléctrico COINTRA tenha maior rendimento e durabilidade aconselhamos a leitura atenta das instruções contidas neste manual, antes de comêçar qualquer operação



**Este producto está de acordo com a Directiva EU 2002/96/EC.**

O símbolo da papeleira marcada desenhada reproduzida no aparelho, indica que o producto ao final de sua vida útil, deve ser tratado por separado dos resíduos domésticos, devendo ser jogado em um centro de recolhida diferenciada para aparelhos elétricos e eletrônicos ou melhor, devolvido ao revendedor no momento da compra de um novo aparelho equivalente.

O usuário é responsável pela a entrega do aparelho no final de sua vida útil, de acordo com as normas de recolhida estabelecidas acima.

A correcta recolhida diferenciada para o posterior envió do aparelho em desuso, a reciclagem, ao tratamento, e a recolhida ambientalmente compatível, contribui a evitar possíveis efeitos nocivos ao meio ambiente e a saúde, favorecendo a reciclagem dos materiais dos quais está composto o produto.

Para informações mais detalhadas sobre os sistemas de recolhida disponiveis, dirigir-se ao serviço local de coleta de resíduos ou a loja na qual se efetuou a compra.

## ÍNDICE

	<b>Pág.</b>
<b>1. INSTRUÇÕES PARA INSTALAÇÃO USO E CONSERVAÇÃO</b> .....	15
<b>1.1. Características generales</b> .....	15
<b>1.2. Instruções para a instalação</b> .....	15
<b>1.3. Localização del producto</b> .....	15
<b>1.4. Colocação</b> .....	16
<b>1.5. Instalação rede hidráulica</b> .....	16
<b>1.6. Grupo de segurança hidráulica</b> .....	16
<b>1.7. Instalação eléctrica</b> .....	16
<b>1.8. Por em funcionamento</b> .....	17
<b>1.9. Conservação</b> .....	17
<b>FUNCIONAMENTO DO “CONTROLO - PAINEL DIGITAL”</b> .....	18
<b>PROCESSO DE FUNCIONAMENTO DO TERMO ELÉCTRICO TDG</b> .....	19
<b>2. VOLUME DE PROIBIÇÃO E VOLUME DE PROTECÇÃO</b> .....	24
<b>3. DIMENÇÕES GENERALES DE LOS TERMOACUMULADORES</b> .....	25
<b>4. ESQUEMA DE INSTALAÇÃO ELÉCTRICA</b> .....	26
<b>5. ESQUEMA DE FUNCIONAMIENTO</b> .....	27
<b>5.1. Instalação vertical</b> .....	27
<b>7. GARANTÍA</b> .....	31

## I. INSTRUÇÕES PARA INSTALAÇÃO USO E CONSERVAÇÃO

O bom funcionamento do seu aquecedor depende não só da qualidade del producto, mas também da sua instalação de forma correcta feita por um profissional qualificado.

### 1.1. Características generales

MODELOS		TDG-150	TDG-100	TDG-80	TDG-50
CAPACIDADE NOMINAL	LITROS	150	100	80	50
PESO CHEIO D'ÁGUA*	KG	185,8	127,7	103,5	68,5
GAMA DE Tª (°C)		30-75	30-75	30-75	30-75
PRESSÃO MAXIMA DE TRABALHO	bar	8,5	8,5	8,5	8,5
TENSÃO ELÉCTRICA	V-Hz	230 V / 50 Hz	230 V / 50 Hz	230 V / 50 Hz	230 V / 50 Hz
POTÊNCIA ELÉCTRICA (TRIPOTENCIA SELECCIONABLE)	W	1.000 / 1.500 / 2.500	1.000 / 1.500 / 2.500	1.000 / 1.500 / 2.500	1.000 / 1.500 / 2.500
TEMPO DE RECUPERAÇÃO A 40 °C Tª ÁGUA FRIA: 15 °C (2.500 W)		105 min.	70 min.	56 min.	35 min.
POTÊNCIA ELÉCTRICA		IPX4	IPX4	IPX4	IPX4
INSTALAÇÃO VERTICAL		VERTICAL	VERTICAL	VERTICAL	VERTICAL

### 1.2. Instruções para a instalação

A instalação deve cumprir os regulamentos oficiais como o "Regulamento electrotécnico de baixa tensão", as "Normas básicas para a instalação em interiores de fornecimento de água" e os regulamentos locais aplicáveis.

Especialmente para a instalação na sala de banho ou toilet, respeitar-se-ao os volumes estabelecidos pelo "Regulamento electrotécnico de baixa tensão".

- No volume de proibição (fig. 1) pag. 24 nao serao instalados interruptores, tomadas nem aparelhos para iluminação.
- No volume de protecção (fig. 2) pag. 24 nao serao instalados interruptores, mas poderao ser instaladas tomadas de segurança.

### 1.3. Localização del producto

Os aquecedores deverão estar situados o mais próximo possível das saídas de água quente para evitar a perda de calor nos canos.

**Os Aquecedores TGD deverão ser sempre instalados em posição vertical**, com as ligações de água para baixo pag. 27.

Para facilitar a revisão e a limpeza interna, quando esta se realize, o aparelho deve manter um espaço livre de pelo menos 25 cm entre a tampa protectora (pos. 13 na pag. 27) do aquecedor e qualquer outro obstáculo fixo.

#### 1.4. Colocação

Para a fixar o aquecedor na parede (**ver cotas** na pag. 25), utilize 2 buchas e parafusos adequados para sustentar o peso do aquecedor cheio d'água (**ver tabela "características"** pag 15).

#### 1.5. Instalação rede hidráulica

Ao instalar os canos d'água, siga as regras básicas para a prevenção da corrosão: "No utilize cobre ou latão antes do ferro ou aço, no sentido da circulação d'água". Para evitar os pares galvânicos e o seu efeito destruidor, enrosque nos dois tubos do aquecedor (tal como mostra os desenhos da pag. 27) e utilizando uma fita de teflom e os anéis isolantes (pos. 12) fornecidos juntamente com o aquecedor.

Enroscar o anel isolante do tubo de entrada d'água fria (azul) do aquecedor, no grupo de segurança hidráulica (pos. 8, pag. 27) fornecido juntamente com o aquecedor. Instalar no tubo de alimentação de água fria uma torneira de segurança, tal como mostram os desenhos da pag. 27.

Unir os canos de distribuição de água quente ao anel isolante do tubo de saída de água quente (vermelho) do aquecedor.

O grupo de segurança hidráulica, fornecido juntamente com o aquecedor, está formado por uma válvula de retenção e de sobrepresão. Esta última abre com um máximo de 8,5 bar. **Se a pressão na instalação d'água supera os 5 bar, instalar un reductor de pressão, segundo indica a normativa.**

É importante ligar a válvula de segurança a um tubo sifonado (pos. 9, pag. 27); este tubo deve estar virado para fora (2) e inclinado para baixo.

O escoamento do aquecedor de água pode ser efectuado através da respectiva alavanca (1) pag. 4.

Comprovar a estanquidade de todas as ligações.

#### 1.6. Grupo de segurança hidráulica

1. - Dispositivo para el vaciado del agua del termo.
2. - Boca de salida o vaciado.

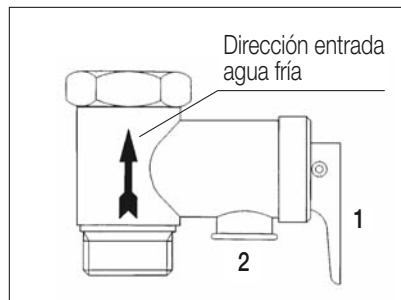



### 1.7. Instalação eléctrica

Verificar se a tensão eléctrica é de 230 V / 50 Hz.

O fio de ligação do aquecedor dispõe de uma ficha tipo Schuko, com contactos laterais de fio-terra. Verificar se a tomada apresenta uma base adequada para a ficha do aquecedor e se os três condutores (um deles é o fio terra) estão dotados de secção suficiente para uma carga de 2.700 W (segundo modelo) até à base da tomada. Procurar dispor a instalação eléctrica com o disjuntor diferencial regulamentar pag 26.

### 1.8. Por em funcionamento

Encher o aquecedor abrindo o torneira de segurança de corte de água fria e as torneiras de água quente. Quando saia água pelas torneiras, deve-se fechá-las, começando pelos aparelhos mais baixos (bidet) e terminando pelos mais altos (chuveiro). Com esse processo será possível eliminar o ar contido no aquecedor e nos canos.

### 1.9. Conservação

Recomendamos que faça uma revisão anual do aquecedor através do Serviço de Assistência Técnica (S.A.T.) para eliminar o calcário depositado na resistência (pos. 5, pag. 27) e comprovar o estado do anodo de magnésio (pos. 15 pag. 27). Caso a água da sua zona seja dura ou corrosiva seria mais adequado solicitar revisões mais frequentes.

Se o anodo de magnésio do seu aquecedor já se encontra gasto, o S.A.T. deverá substituí-lo por outro novo.

Não esqueça de manobrar regularmente a válvula de segurança, a fim de evitar o bloqueio da mesma. Esta operação pode realizar-se com a patilha nº 1, dispositivo próprio para a evacuação da água do termoacumulador (pag. 4).

Para a limpeza exterior do aquecedor recomendamos o uso de um pano humedecido em água com sabão. Não utilize produtos abrasivos ou que contenham dissolventes (por exemplo o álcool).

Por motivos de segurança, COINTRA GODESIA, S.A. não se responsabiliza pelo uso de outros elementos que não sejam os originais e instalados pelo Serviço de Assistência Técnica.

## FUNCIONAMENTO DO “CONTROLO – PAINEL DIGITAL”

### Descrição

É composto por duas partes diferenciadas:

- Visor de indicação de Funções - Prestações.
- Botões manuais para o seu Controlo e Programação.
- Dispõe de um Comando à Distância por infra-vermelhos.

### Visor de Indicação de Funções

Nele visualizam-se todas as funções e indicações.

### Botões Manuais para Controlo e Programação

Servem para o Controlo Geral.



	Botão ON/OFF (Ligar e Desligar o Termo).
<b>SET</b>	Serve para Seleccionar os parâmetros seguintes de forma sequencial: ① Temperatura. ② Horário (Horas e minutos). ③ Potência a utilizar. ④ Programação da Disponibilidade de água quente.
<b>MODE</b>	Serve para Seleccionar os parâmetros seguintes de forma sequencial: ⑤ Aquecimento Instantaneo. ⑥ Funcionamento durante a noite. ⑦ Função Poupança Máxima e Conservação de Energia. ⑧ Programação da Disponibilidade de água Quente. ⑨ Dias de utilização da disponibilidade
<b>CONFIRM</b>	Serve para Confirmar os Parâmetros ou Funções seleccionados.
<b>+ / -</b>	Serve para ajustar os Parâmetros ou Funções, avançando sempre.
<b>VISOR</b>	⑩ Antigelo (automático) ⑪ Indicador de funcionamento ⑫ Sinal de alarme

### Comando à Distância

Executa as mesmas funções que os Botões Manuais.  
 Tem as mesmas indicações gráficas que os Botões.

## PROCESSO DE FUNCIONAMENTO DO TERMO ELÉCTRICO TDG

### Ligação à Rede Eléctrica

Para pôr o Termo em funcionamento, e uma vez conectada a ficha a uma tomada de 230 V/50 Hz, ver-se-á no Visor os símbolos da Hora – Minutos a piscar.

Acende-se o “Indicador de Funcionamento” 

Se por qualquer motivo o termo ficar desligado, o Controlo – “Painel Digital”, mantém a programação efectuada da última vez, e durante 3 dias a hora e o dia da semana.

### Colocação do Termo em funcionamento

É importante que a pressão dos botões seja efectuada prontamente enquanto os símbolos do Visor piscam, pois só há alguns segundos para definir o novo dado.

Deve-se familiarizar com os botões e a forma de programar as funções.

Por isso, efectue várias vezes diversas actuações até se familiarizar com o Controlo Digital e os seus Botões.

Uma vez tidas em conta estas considerações:

Active o Botão **ON/OFF**.

Aparece no Visor uma série de símbolos e prestações que deve ajustar de acordo com as necessidades.

No entanto, pressionando apenas **“ON/OFF”**, o termo inicia o seu processo de aquecimento de acordo com a programação que tenha tido na utilização anterior.

Isto verifica-se pelo movimento das barras coloridas.

### Ajuste da Temperatura da água

Pressione **“SET”**

A Sinalização da Temperatura “Pisca”.

Com o Botão **“+/-”**, vá fazendo subir a temperatura até conseguir a desejada.

Tenha presente que avança sempre, sendo a sua gama de 30 a 75 ° C.

Pressione **“CONFIRM”**

**“LEMBRE-SE DE QUE O VISOR INDICA SEMPRE A TEMPERATURA DA ÁGUA DO TERMO, QUANDO DEIXA DE PISCAR”**

### Ajuste da Hora – Minutos

Uma vez seleccionada a temperatura, pressione novamente **“SET”** até que as Horas pisquem.

Active o Botão **“+/-”**, para ajustar a hora, tendo presente que avança sempre.

Pressione **“CONFIRM”**, para validar as horas.

Pressione novamente **“SET”** e os Minutos piscam.

Pressione **“+/-”**, para ajustar os Minutos.

Pressione **“CONFIRM”**.

### Ajuste do Dia da Semana

Pressione novamente **"SET"** depois de ajustadas as Horas e os Minutos.

Indica-se de 1 a 7 (Segunda a Domingo).

Pressione **"+/-"** até ajustar o dia em curso.

Pressione **"CONFIRM"**.

### Ajuste da Potência desejada

Depois do Dia, pressione **"SET"**.

É indicada a Potência da Resistência eléctrica a utilizar:

- 1.000 W

- 1.500 W

- 2.500 W (1.000 + 1.500).

Fixa-se pressionando **"+/-"**.

Depois de escolhida a Potência, Pressione **"CONFIRM"**.

### Programação da Disponibilidade da água Quente

#### Descrição

Tem possibilidade de efectuar 3 Programações diferentes, devendo indicar em cada uma delas:

- A temperatura desejada.
- A hora de início da Disponibilidade.
- A hora final da Disponibilidade.

Cada uma delas é identificada com uma cor:

- Programação de Disponibilidade **"A"** cor vermelha.
- Programação de Disponibilidade **"B"** cor Laranja.
- Programação de Disponibilidade **"C"** cor Amarela.

#### Funcionamento do Termo em Programação

O Controlo electrónico do Painel Digital colocar-se-á em funcionamento para dispor da água do Termo à temperatura programada e à hora de Início assinalada, com a antecedência necessária para conseguir esta prestação

Logicamente deve ter em conta o tempo de aquecimento prévio necessário.

Por exemplo:

Ajuste o Início da Disponibilidade **"A"**, às 18:15 h.

Ajuste o Fim da Disponibilidade **"A"**, às 22:00 h.

Indique uma temperatura de 75 ° C.

Indique uma Potência de aquecimento de 1.500 W.

Em função da Capacidade do termo (litros), a potência programada e o aumento da temperatura a efectuar, o Controlo Electrónico Inteligente calcula o tempo de funcionamento para que, com a

antecedência necessária, TENHA A ÁGUA QUENTE À HORA (18,15 H) E À TEMPERATURA PROGRAMADA. (75 °C), DESLIGANDO-SE O TERMO ÀS 22,00 H.

Se durante o período de tempo programado fizer uso da água Quente armazenada, o Termo colocar-se-á em funcionamento quando a temperatura real da água baixar 5 ° C em relação à programada.

#### **Programação Disponibilidade “A”**

**Lembre-se de que o termo trabalhará à potência que tenha previamente ajustado.**

**Se desejar alterá-la, inicie o processo de “alteração de Potência”.**

Uma vez seleccionada a potência de funcionamento, pressione novamente **“SET”**

Aparece o símbolo de Programação ou Reserva. **“A”** (quadrante ou sector Vermelho).

Ajuste a Temperatura desejada (+/-) e pressione **“CONFIRM”**.

Ajuste a Hora de início (Horas e Minutos) (+/-) e pressione **“CONFIRM”** (a programação dos minutos avança de 15 em 15 minutos).

Ajuste a Hora final (Horas e Minutos).

Active o botão **“CONFIRM”**.

O Termo fica de acordo com a Programação efectuada.

#### **Programação Disponibilidade “B”**

Siga o mesmo processo para Programar a Disponibilidade **“B”** (sector laranja).

#### **Programação Disponibilidade “C”**

Siga o mesmo processo para programar a Disponibilidade **“C”** (sector amarelo).

#### **Dias de utilização da Disponibilidade da água Quente**

Podem-se Programar os dias de Utilização ou Uso da Disponibilidade da água Quente do Termo.

Esta Programação é sempre para as três Disponibilidades **“A”**, **“B”** e **“C”** conjuntamente, e não de forma separada.

Isto é, por exemplo:

- Podem-se seleccionar todos os dias da semana, de Segunda-feira a Domingo (1 a 7).
- Pode-se seleccionar o Fim-de-semana (6 e 7).
- Ou dias alternados de acordo com a necessidade como, por exemplo, Terça, Sexta e Sábado (2, 5 e 6).

Para tal, é necessário que dê os passos seguintes:

Pressione a tecla **“MODE”**, até chegar aos Números da semana, passando pela ordem já indicada:

- Aquecimento instantâneo.
- Tarifa nocturna.
- Poupança de energia.
- Programação diferida.

#### NÚMEROS DA SEMANA.

- Com a tecla "CONFIRM", procure o dia seleccionado a piscar.
- Pressione "+/-" para eliminar o dia seleccionado.

#### Anulação da Programação da Disponibilidade

Para anular as programações efectuadas de Disponibilidade de Água Quente, deve:

- Pressione a tecla "MODE", até chegar à função de Programação de Disponibilidade (T).
- Quando o símbolo estiver a piscar, pressione "+/-" para eliminar.

#### Função aquecimento Instantâneo

Nesta função, o termo aquece a água directamente sem qualquer demora.

- Simplesmente com o botão "MODE", escolhe-se a função aquecimento instantâneo, que se identifica pelo movimento das barras coloridas.

Se desejar alterar as condições de funcionamento estabelecidas para o aquecimento instantâneo, deve:

- Activar o botão "SET", a temperatura desejada entre 30 a 75° C e a potência a utilizar (1.000, 1.500 ou 2.500 W), conforme anteriormente descrito.
- Activar o botão "CONFIRM".

O termo inicia o aquecimento, utilizando o tempo necessário em função das variáveis anteriores.

Quando a água quente armazenada baixar 5° C em relação à seleccionada, só se colocará em funcionamento até conseguir a temperatura seleccionada.

#### Função "Funcionamento Nocturno"

Nesta função, o termo está preparado para trabalhar entre as 23 h. e as 7 h.

Primeiramente seleccione a Temperatura desejada e a Potência a utilizar, conforme anteriormente descrito, mediante o Botão "SET".

Em seguida active o botão "MODE", até que o símbolo da lua apareça.

Pressione "CONFIRM".

Durante esta faixa horária efectua o aquecimento à temperatura seleccionada.

O Controlo Digital também permite a modificação da faixa horária seleccionada de fábrica.

Para tal, quando a hora de início piscar, 23 h. com o botão +/-, pode escolher a nova hora de início, e depois também pode ajustar a hora final do ciclo.



- Se desejar Anular a Função, já estabelecida, deve:
- Pressionar a tecla "MODE", até chegar a esta função de Funcionamento Nocturno, vendo o símbolo (lua azul) a piscar.
- Pressionar a tecla +/-, e o sinal (azul) desaparecerá e, portanto, a função

### Função Máximo Poupança

Com o botão “MODE” seleccione a posição de Poupança e Conservação de Energia. Pressione “CONFIRM”.

Nesta posição o termo funciona a 40° C, e trabalha à Potência Seleccionada.

Se desejar Anular esta função predeterminada ou já estabelecida, deve:

- Pressionar a tecla “MODE” até chegar a esta função de Poupança Máxima, vendo o símbolo (  ) a piscar
- Pressionar a tecla (+/-) e desaparecerá o sinal (  ) e, portanto, a função.

### Função “Antigelo”

É uma função intrínseca do Termo.

Se por alguma circunstância de localização, por exemplo zonas frias, uso de fim-de-semana, etc. a temperatura interior da água chegar a 5 ° C, o termo pôr-se-ia a aquecer até chegar aos 10 ° C.

Este funcionamento automático de prevenção contra congelação ocorre sempre que o termo esteja logicamente alimentado a 230 V.

### Código de Avarias

O Visor do Painel de Controlo indica com um sinal de alarme a presença de uma Avaria.

Também sinaliza um código de avaria de acordo com a identificação seguinte.

INDICADOR VISOR	AVARIA
E1	Problemas eléctricos (Derivações para massa ou correntes de fuga).
E2	A água dentro do depósito não é suficiente e o sistema de temperatura sobreaquece.
E3	Problemas com o sensor de temperatura.
E4	Temperatura da água demasiado alta..
E5	Falha de componente electrónico.

## 2. VOLUMEN DE PROHIBICIÓN Y VOLUMEN DE PROTECCIÓN 2. VOLUME DE PROIBIÇÃO E VOLUME DE PROTECÇÃO

Volumen de prohibición / Volume de proibição (Fig. 1).

Volumen de protección / Volume de protecção (Fig. 2).

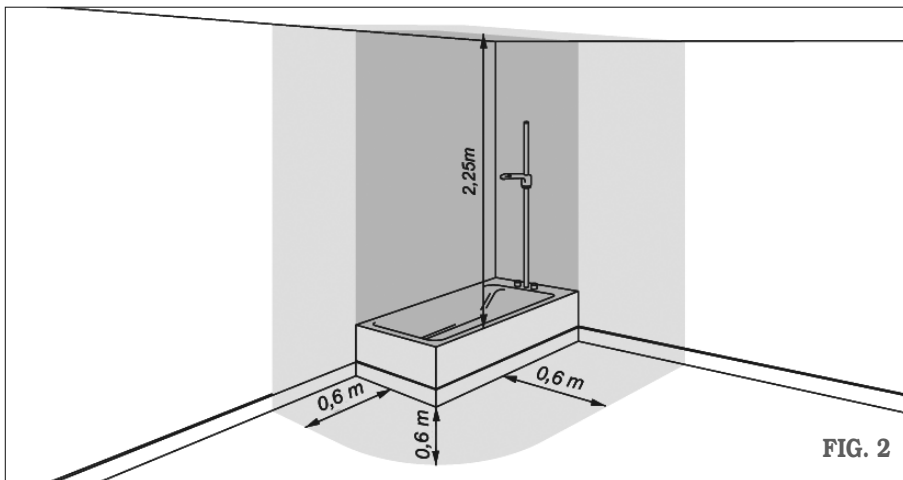
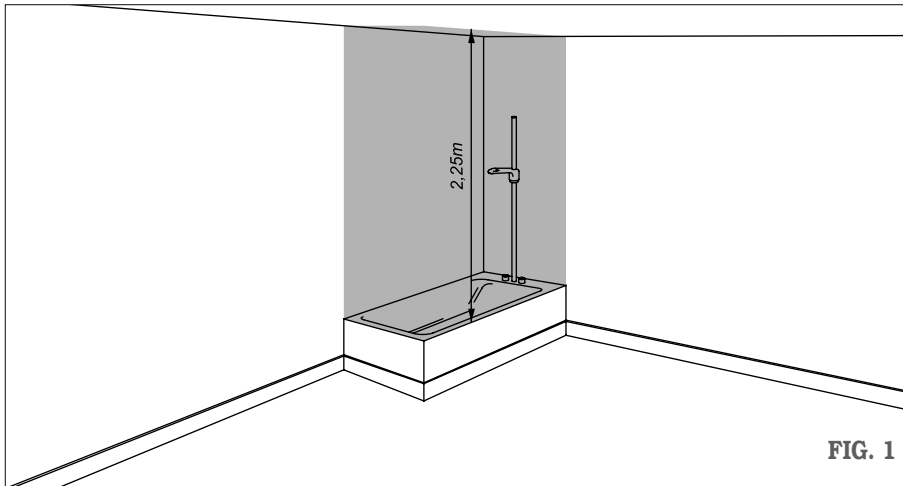



### 3. DIMENSIONES GENERALES DE LOS TERMOS

### 3. DIMENÇÕES GENERALES DE LOS TERMOACUMULADORES

Esquema de dimensiones (mm) / Esquemas de dimensões (mm).

MODELO	COTAS (mm)								
	A	B	C	D	E	F	G	H	L
<b>TDG-150</b>	450	480	1275	157	1102	270	1/2"	100	855
<b>TDG-100</b>	450	480	934	157	759	270	1/2"	100	552
<b>TDG-80</b>	450	480	770	157	602	270	1/2"	100	395
<b>TDG-50</b>	368	390	745	126	585	270	1/2"	100	360

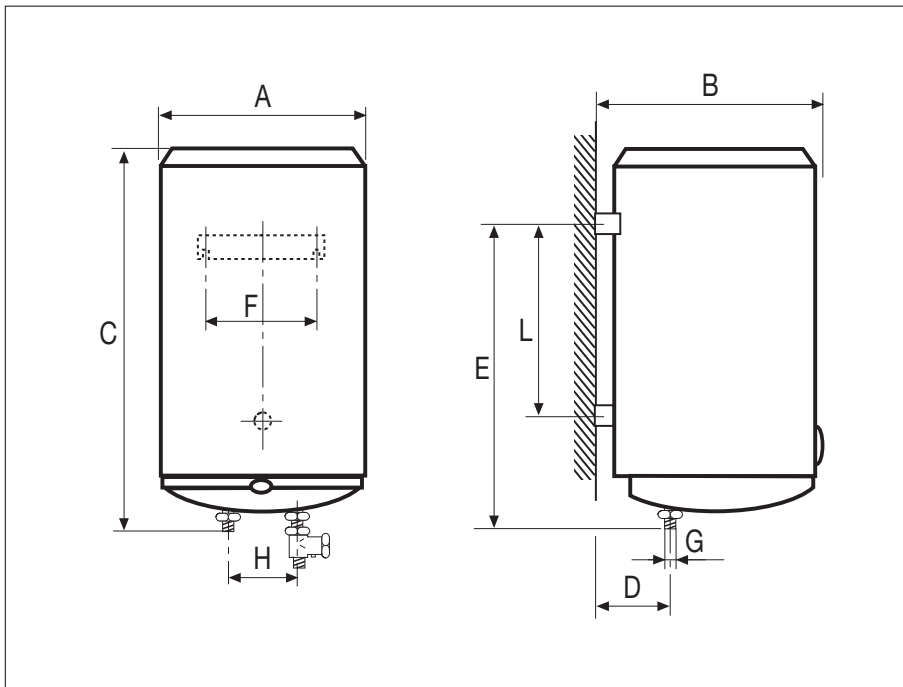

- \* El modelo de 100 l, dispone de 2 soportes metálicos de fijación.
- \* El modelo de 100 l dispõe dos suportes metálicos de fixação.

#### 4. ESQUEMA INSTALACIÓN ELÉCTRICA

#### 4. ESQUEMA DE INSTALAÇÃO ELÉCTRICA

Esquema de instalación eléctrica / Esquema de instalação eléctrica.

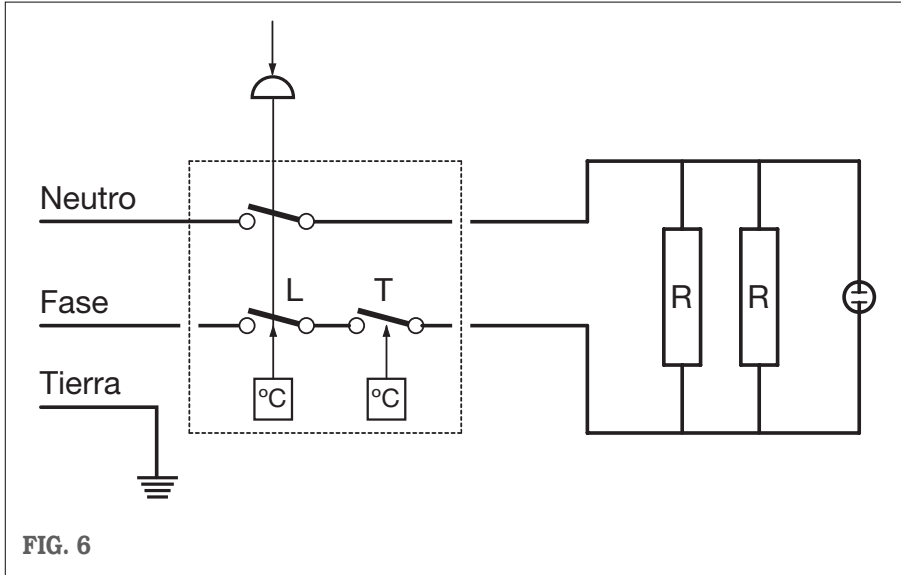

## 5. ESQUEMA DE FUNCIONAMIENTO

## 5. ESQUEMA DE FUNCIONAMIENTO

### 5.1. Instalación vertical / Instalação vertical

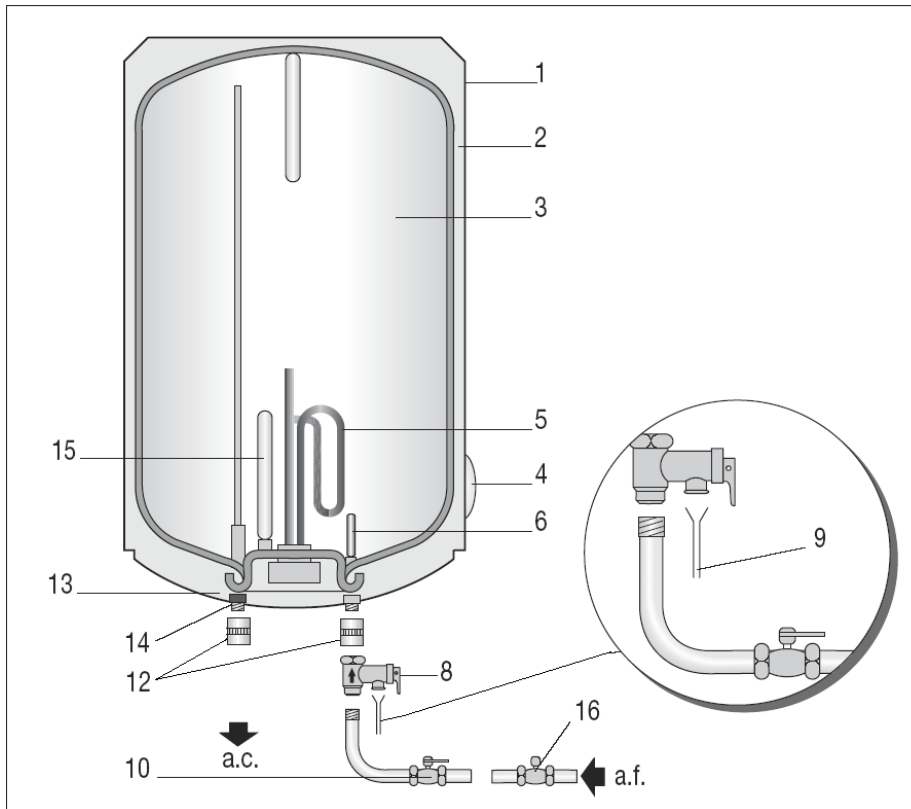

#### ¡ATENCIÓN!

INSTALAR LOS MANGUITOS ELECTROLÍTICOS Nº 12 (SUMINISTRADOS CON LOS TERMOS) Y REVISAR EL ÁNODO DE MAGNESIO Nº 15 ANUALMENTE PARA EVITAR CORROSIONES. **COINTRA GODESIA, S.A.** DECLINA SU RESPONSABILIDAD EN CUANTO A CORROSIÓN SI NO SE TIENE EN CUENTA LOS DOS PUNTOS RESEÑADOS.

#### ¡ATENÇÃO!

INSTALAR AS CHUMACEIRAS ELECTROLITICAS Nº 12 (FORNECIDAS JUNTAMENTE COM OS AQUECEDORES) E REVISAR O ANODO DE MAGNESIO Nº 15 ANUALMENTE PARA EVITAR A CORROSAO. **COINTRA GODESIA, S.A.** NAO SE RESPONSABILIZA PELA CORROSAO CAUSADA PELA INFRAÇÃO DOS REFERIDOS ITENS.

**ESPAÑOL**

1. Envolverte.
2. Aislamiento (espuma de poliuretano expandido sin CFC).
3. Calderín esmaltado vitrificado.
4. Panel digital.
5. Elemento calefactor.
6. Entrada de agua con rompechorro.
8. Grupo de seguridad hidráulica.
9. Desagüe conducido.\*
10. Llave corte de agua fría.\*
12. Manguitos aislantes.
13. Tapa protección.
14. Salida agua caliente.
15. Ánodo de magnesio.
16. Reductor de Presión: Es necesario colocarlo después del contador en la entrada de la vivienda (nunca cerca del termo) cuando la presión es superior a 5 bar.

\* a poner por el instalador

**PORTUGUÊS**

1. Envólucro.
2. Isolamento (espuma de poliuretano expandido sin CFC).
3. Caldeira esmaltada vitrificada.
4. Panel digital.
5. Resistência.
6. Entrada de água espalhada.
8. Grupo de segurança hidráulica.
9. Esgoto dirigido\*
10. Torneira de corte de água fria\*
12. Anéis isolantes.
13. Tapa de proteção.
14. Saída de água quente.
15. Anodo de magnésio.
16. Redutor de Pressão: quando a pressão for superior a 5, bar a sua instalação será depois do contador, na entrada da casa (nunca perto do aquecedor).

\* Para ser colocado pelo instalador

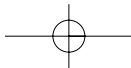
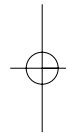
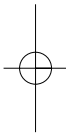

# COINTRA GODESIA, S.A.

**USUARIO**

Nombre  
Domicilio  
Población

**VENDEDOR**

Nombre  
Domicilio  
Población

Fecha de venta

Sello y firma del distribuidor

**CERTIFICADO DE GARANTÍA**

GARANTE: **COINTRA GODESIA, S.A.**, con domicilio social Avda. Italia, 2. (Edificio Ferrolí)-28820 Coslada (Madrid)

PRODUCTO: esta garantía es aplicable a los productos contenidos en el presente manual

**GARANTIA:**

COINTRA GODESIA, S.A. garantiza los aparatos que suministra de acuerdo con la Ley 23/2003 de garantía en la venta de Bienes de Consumo por un periodo de 2 años contra las faltas de conformidad que se manifiesten desde la entrega del producto.

Salvo prueba en contrario, se presumirá que las faltas de conformidad que se manifiesten transcurridos seis meses desde la entrega, no existían cuando el bien se entregó.

Dicha garantía tiene validez, única y exclusivamente, para los aparatos vendidos e instalados en el territorio español.

**GARANTIA COMERCIAL:**

COINTRA GODESIA, S.A. para los modelos TDG, ofrece una garantía comercial que consiste en:

- 2 años tanto en mano de obra como en piezas de repuesto desde la adquisición de producto, comprobado mediante la cumplimentación de la garantía, teniendo que estar firmada y sellada por el establecimiento que ha efectuado su venta,
- 7 años en calderín, siempre que se realice la pertinente revisión anual del ánodo a partir del segundo año,

**ALCANCE DE LA GARANTIA:**

Salvo prueba en contrario, se entenderá que los bienes son conformes y aptos para la finalidad que se adquirieron y siempre que se lleve a cabo bajo las siguientes condiciones:

- El aparato garantizado deberá corresponder a los que el fabricante destina expresamente para España, y deberá ser instalado en España.
- Los repuestos que sean necesarios sustituir será, los determinados por nuestro Servicio Técnico OFICIAL, y en todos los casos serán originales Cointra Godesia.
- La garantía es válida siempre que se realicen las operaciones normales de mantenimiento descritas en las instrucciones técnicas suministradas con los equipos.
- El consumidor deberá informar a Cointra Godesia de la falta de conformidad del bien, en un plazo inferior a dos meses desde que tuvo conocimiento de la misma.

**La garantía no cubre las incidencias producidas por:**

- La alimentación eléctrica de equipos con grupos electrógenos o cualquier otro sistema que no sea una red eléctrica estable y de suficiente capacidad.
- Los productos cuya reparación no haya sido realizada por el Servicio Técnico OFICIAL de Cointra Godesia y/o personal autorizado de Cointra Godesia.
- Corrosiones, deformaciones, etc., producidas por un almacenamiento inadecuado.
- Manipulación del producto por personal ajeno a Cointra Godesia durante el período de garantía.
- Montaje no acorde con las instrucciones que se suministran en los equipos.
- Instalación del equipo que no respete las Leyes y Reglamentaciones en vigor (electricidad, hidráulicas, etc.).
- Defectos en las instalaciones eléctrica, hidráulica y gas, o bien por insuficiencia de caudal necesario.
- Anomalías causadas por el incorrecto tratamiento del agua de alimentación al equipo, por corrosiones originadas por la agresividad de la misma, por tratamientos desincrustantes mal realizados, etc.
- Anomalías causadas por agentes atmosféricos (hielos, rayos, inundaciones, etc.) así como por corrientes erráticas.
- Por mantenimiento inadecuado, descuido o mal uso.

Los daños producidos en el transporte deberán ser reclamados por el usuario directamente al transportista.

**MUY IMPORTANTE.** Para hacer uso del derecho de Garantía aquí reconocido, será requisito necesario que el aparato se destine al uso doméstico. También será necesario, presentar al personal técnico de Cointra Godesia, antes de su intervención, la factura o ticket de compra del aparato junto al albarán de entrega correspondiente si éste fuese de fecha posterior.

**NOTA:** Todos nuestros Servicios Técnicos Oficiales disponen de la correspondiente acreditación por parte de Cointra. Exija esta acreditación en cualquier intervención.

# COINTRA GODESIA, S.A.

**UTILIZADOR**

Nome  
Domicílio  
Localidade

Data de venda

**VENDEDOR**

Nome  
Domicílio  
Localidade

Carimbo e assinatura do  
distribuidor

**CERTIFICADO DE GARANTIA**

GARANTE: COINTRA GODESIA, S.A., com sede social na Avda. Italia, 2. (Edificio Ferroli)-28820 Coslada (Madrid)

PRODUTO: esta garantia é aplicável aos produtos contidos no presente manual

**GARANTIA:**

A COINTRA GODESIA, S.A. garante os aparelhos que fornece de acordo com a Lei 67/2003 sobre garantias na venda de Bens de Consumo por um período de 2 anos contra faltas de conformidade declaradas a partir da entrega do produto.

Salvo prova em contrário, presumir-se-á que as faltas de conformidade que sejam declaradas depois de decorridos seis meses a contar da entrega não existiam quando o bem foi entregue.

Tal garantia é válida, única e exclusivamente, para os aparelhos vendidos e instalados no território português.

**GARANTIA COMERCIAL:**

COINTRA GODESIA, S.A. para os modelos TDG, oferece uma garantia comercial que consiste em:

- 2 anos, tanto de trabalho e peças de reposição a partir da compra do produto encontrado através do preenchimento da garantia, devendo ser assinado e carimbado pelo estabelecimento que fez a sua venda,

- 7 anos em caldeira, desde que o ânodo anual revisto relevante é feita a partir do segundo ano.

**ALCANCE DA GARANTIA:**

Salvo prova em contrário, entender-se-á que os bens estão em conformidade e preparados para a finalidade para a qual foram adquiridos e sempre que sejam usados nas condições seguintes:

- O aparelho garantido deverá corresponder aos que o fabricante destina expressamente à Portugal, e deverá ser instalado na Portugal.
- As peças que seja necessário substituir serão as que tiverem sido indicadas pelo nosso Serviço Técnico OFICIAL, e em todos os casos serão originais da Cointra Godesia.
- A garantia é válida sempre que sejam efectuadas as operações normais de manutenção descritas nas instruções técnicas fornecidas com os equipamentos.
- O consumidor deverá informar a Cointra Godesia sobre a falta de conformidade do bem, num prazo inferior a dois meses a partir do momento em que teve conhecimento da mesma.

**A garantia não cobre os incidentes provocados por:**

- Alimentação eléctrica dos equipamentos com grupos electrogéneos ou qualquer outro sistema que não seja uma rede eléctrica estável e com uma capacidade suficiente.
- Os produtos cuja reparação não tenha sido efectuada pelo Serviço Técnico OFICIAL da Cointra Godesia e/ou por pessoal autorizado pela Cointra Godesia.
- Corrosões, deformações, etc., provocadas por armazenamento inadequado.
- Manuseamento do produto por pessoal alheio à Cointra Godesia durante o período de garantia.
- Montagem feita não seguindo as instruções fornecidas com os equipamentos.
- Instalação do equipamento não respeitadora das Leis e das Regulamentações em vigor (instalação eléctrica, hidráulica, etc.).
- Defeitos nas instalações eléctrica, hidráulica e de gás, ou então caudal necessário insuficiente.
- Anomalias causadas pelo tratamento incorrecto da água de alimentação do equipamento, por corrosões originadas pela agressividade da mesma, por tratamentos desincrustantes mal efectuados, etc.
- Anomalias causadas por agentes atmosféricos (gelo, raios, inundações, etc.) assim como por correntes erráticas.
- Manutenção inadequada, descuido ou mau uso.

Os danos provocados durante o transporte deverão ser reclamados directamente pelo utilizador ao transportador.

MUITO IMPORTANTE. Para que possa fazer uso do direito de Garantia aqui reconhecido, exige-se que o aparelho seja destinado a uso doméstico. Também será necessário apresentar ao pessoal técnico da Cointra Godesia, antes da sua intervenção, a factura ou o talão de compra do aparelho, juntamente com a guia de entrega correspondente, se esta tiver data posterior.

NOTA: Todos os nossos Serviços Técnicos Oficiais dispõem da respectiva certificação por parte da Cointra. Exija esta certificação em qualquer intervenção.

## *Cointra Godesia, s.a.*

Avda. Italia, 2 (Edificio Ferroli) - 28820 Coslada (Madrid) - ESPAÑA

Tel.: +34 916 707 459. Fax: +34 916 708 683

S.A.T. Tel.: 902 402 010

E-mail: [info@cointra.es](mailto:info@cointra.es)

Cointra Godesia, S.A. se reserva el derecho de modificar, en cualquier momento y sin previo aviso, los datos y características de los aparatos presentes en este documento.  
Miembro de Anfel (Asociación Nacional de fabricantes de electrodomésticos).

Reserva-se o direito de, por indicação expressa e formal de Cointra Godesia, S.A., modificar em qualquer momento e sem necessidade de aviso previo, os dados e características dos aparelhos apresentados neste documento.



Cód. 0702 (06-2014)